

Автомобіль дитячий
М 4208
ІНСТРУКЦІЯ
з експлуатації



Для більш ефективного захисту Вашої дитини перед початком використання автомобіля дитячого уважно ознайомтесь з інструкцією та дотримуйтесь її. Збережіть інструкцію для її подальшого використання.

КОМПЛЕКТАЦІЯ:



Корпус



Кермо



Дзеркала
заднього виду 2 шт.



Сидіння



Колеса 4 шт.



Ковпаки 4 шт.

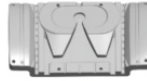

Кришка
акумулятора



Опорна рама
переднього
бампера



Криша
вантажівки



Спинка в зборі



Гвинт 4x12, 36 шт



Болт 5x38, 1шт.

Для колес:



Шайба 12x1,5, 6 шт.



Шплінт 4 шт.



Гайка 5 мм, 1 шт



Зарядний
пристрій



Інструкція

Необхідний монтажний інструмент
(до комплекту не входить):



Викрутка



Гайковий
ключ



Шайба 2 шт
(12 x 1,5 мм)



Гайка 1 шт
(5 мм)



Шуруп 2 шт
(4x12 мм)



Шплінт 2 шт.

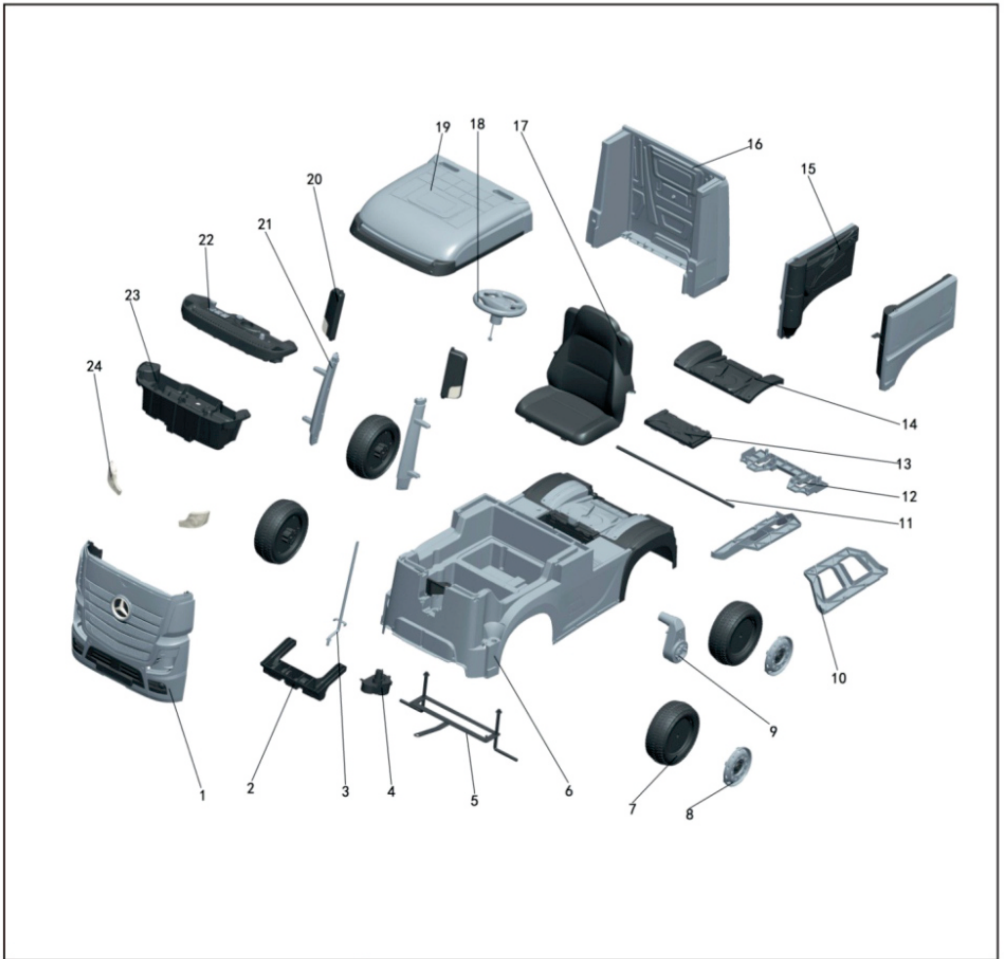

- | | |
|------------------------------------|------------------------------------|
| 1. Передня частина кабіни | 13. Кришка багажника. |
| 2. Опорна рама переднього бампера | 14. Кришка акумулятора. |
| 3. Рувольова тяга | 15. Двері 2 шт. |
| 4. Двигун | 16. Спинка. |
| 5. Передня вісь | 17. Сидіння. |
| 6. Корпус | 18. Кермо |
| 7. Колесо 4 шт. | 19. Кришка кабіни вантажівки |
| 8. Ковпак 4 шт. | 20. Дзеркала заднього виду 2 шт. |
| 9. Коробка передач з мотором 2 шт. | 21. Стойки 2 шт. |
| 10. Бокова опора 2 шт. | 22. Верхня частина панелі приладів |
| 11. Задня вісь. | 23. Нижня частина панелі приладів |
| 12. Опорна рама заднього бампера. | 24. Фара 2 шт. |

СПЕЦИФІКАЦІЯ

Рекомендований вік: **від 3 років**
Максимальна вага: **30 кг**
Швидкість: **3-3,5 км/год**
Тривалість зарядки: **8-12 годин**

СКЛАДАННЯ

Деякі деталі повинні бути встановлені з обох боків.

Увага!

Збірка автомобіля повинна здійснюватися тільки дорослими.

Щоб не допустити травм дітей із за дрібних деталей, зберігайте всі деталі та пакети недоступному для дітей місці.

Необхідний монтажний інструмент: викрутка та гайковий ключ (не входять у комплект)

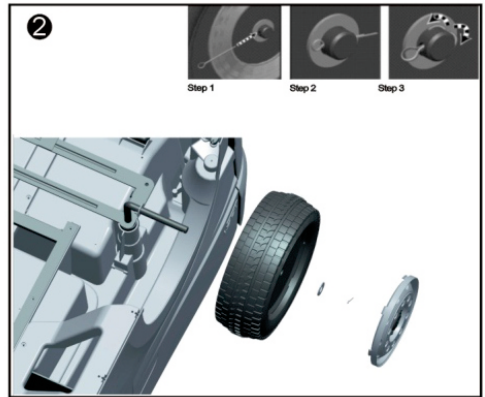
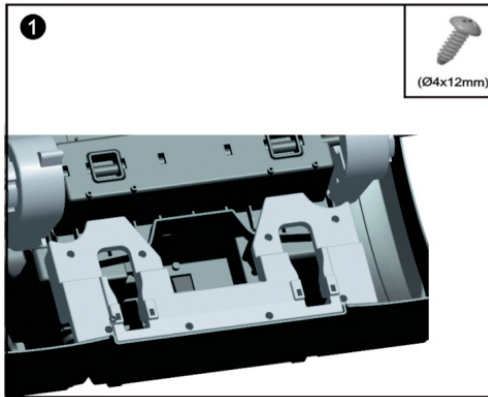

1. Вставте опорну раму заднього бампера та закріпіть її 8 гвинтами.
2. Складіть всі деталі в послідовності, як показано на рисунку. Вставте шплінт в отвір передньої осі за допомогою плоскогубців зробіть його у формі «М».

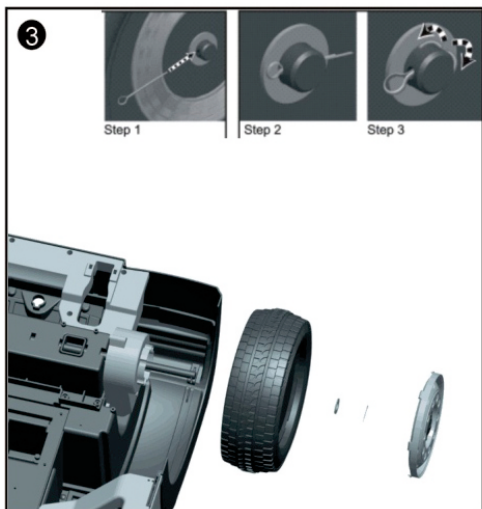

3. Складіть всі деталі в послідовності, як показано на рисунку. Вставте штифт в отвір задньої осі та за допомогою плоскогубців зробіть його в формі «М».

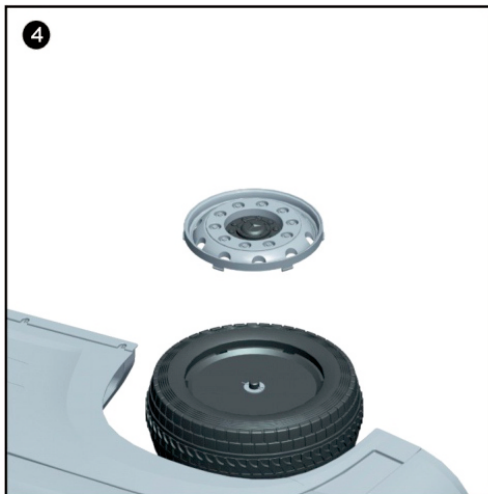

4. Заклацніть ковпак на колеса. Повторіть процес для останніх трьох коліс.



5. Підключіть дроти живлення. Розташуйте рульове колесо на рульову тягу та закріпіть його болтом та гайкою.

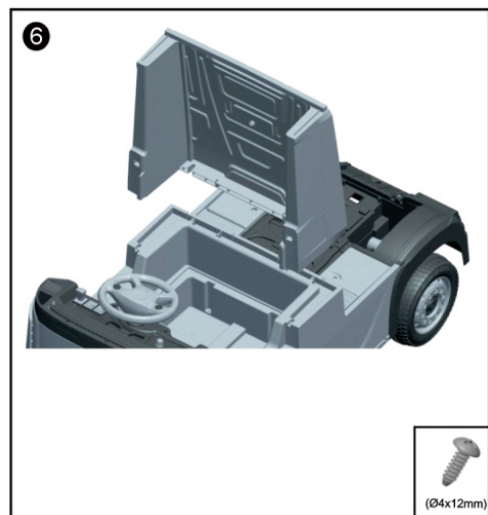

6. Вставте виступи спинки в пази на корпусі. Натисніть, щоб вони «заклацнулися» на місці. Переконайтеся, що спинка надійно зафіксована.

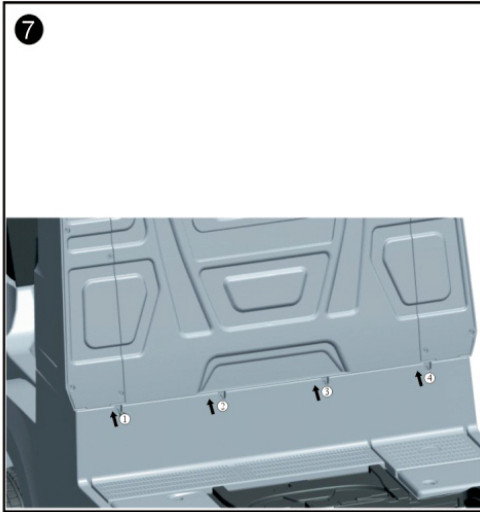

7. Зафіксуйте спинку за допомогою 4 гвинтів.

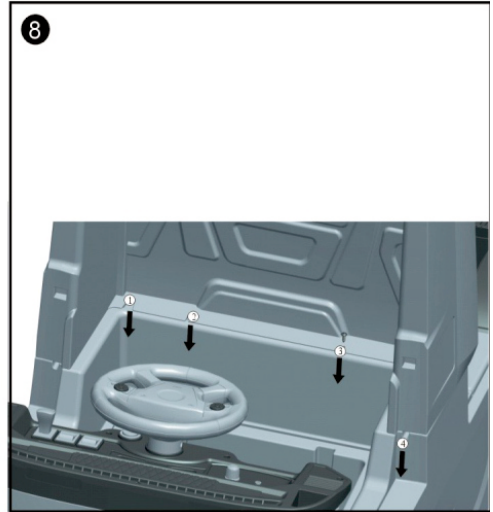

8. Розташуйте передню частину спинки в кабіні та закріпіть її 4 гвинтами.

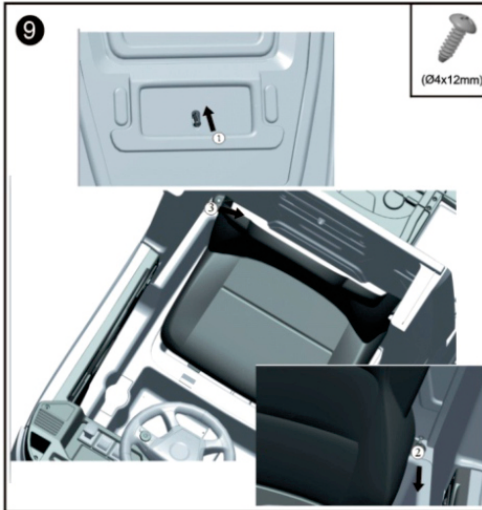

9. Встановіть сидіння на корпус автомобіля та закріпіть його двома гвинтами з обох боків та одним гвинтом ззаду.

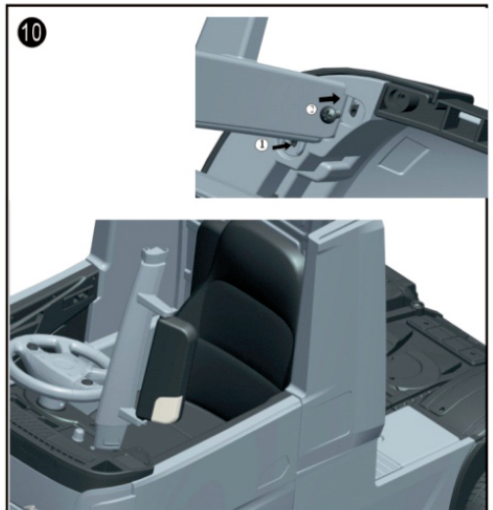

10. Вставте бокове дзеркало, натисніть до повної фіксації. Повторіть ті ж дії для іншого боку.



11. Встановіть кришу на верхній частині кабіни, натисніть до повної фіксації. Зафіксуйте за допомогою 9 гвинтів.

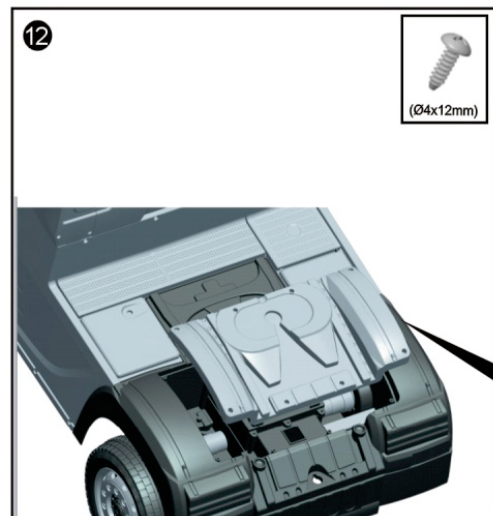

12. Встановіть кришку акумулятора та зафіксуйте її за допомогою 8 гвинтів.

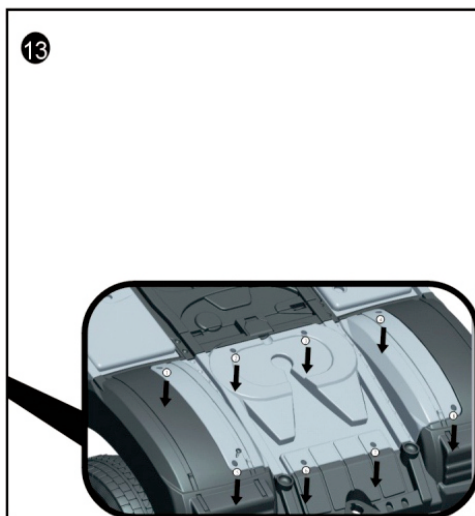

КЕРІВНИЦТВО З ЕКСПЛУАТАЦІЇ

Перемикач живлення

Кнопка вкл/викл

Вперед

Переведіть перемикач в верхнє положення та повільно натисніть на акселератор.

Назад

Переведіть перемикач в нижнє положення та повільно натисніть на акселератор.

Низька швидкість

Автомобіль було налаштовано на роботу на низькій швидкості (максимум 3 км/годину), поки ваша дитина опанує навичками безпечного водіння.

Висока швидкість

Після того, як дитина опанує навичками безпечного водіння, можна налаштувати автомобіль на більш високу швидкість (3,5 км/годину максимум).

Стоп

Автомобіль зупиниться, як тільки Ви відпустите педаль акселератора.

Музика

Натисніть кнопки на кермі для відтворення музики або звуку сигналу.

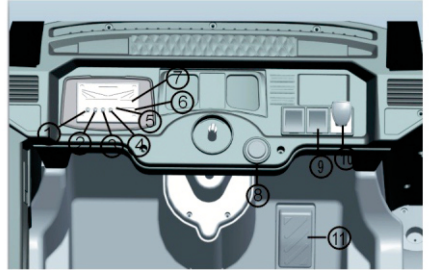

1. Режим
2. Попередня композиція/звук
3. Відтворення
4. Наступна композиція/звук
5. AUX
6. TF карта
7. Роз'єм USB
8. Вкл/викл
9. Висока/низька швидкість
10. Коробка передач
11. Акселератор



Багажник для маленьких іграшок або запчастин.

ПУЛЬТ ДИСТАНЦІЙНОГО КЕРУВАННЯ

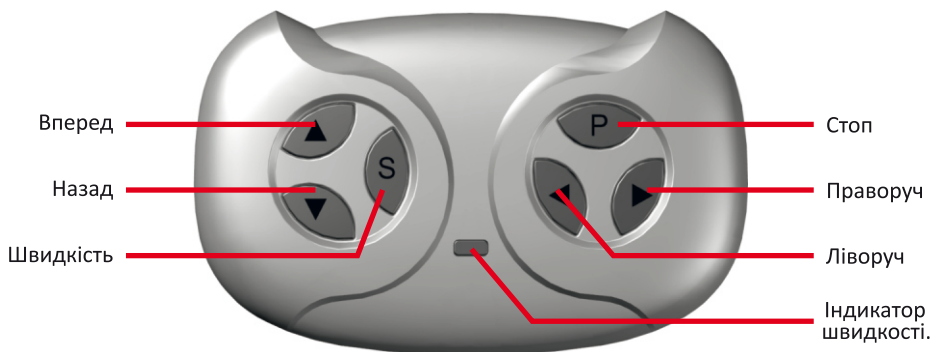

Інструкція:

- Затисніть кнопку Вперед й Назад одночасно на 3 секунди, загориться індикатор роботи.
- Включіть автомобіль. Якщо горить індикатор роботи- підключення виконано.
- Натисніть кнопку «S» щоб вибрати швидкість: 1 світлодіодна лампочка – низька швидкість, 2 – середня, 3 висока. Рух назад виконується тільки на низькій швидкості.
- Натисніть кнопку «P» що б зупинити та вимкнути автомобіль (повинні погаснути всі індикатори роботи).
- Якщо не використати пульт, то він автоматично відключиться через 10 секунд. Щоб його активувати – натисніть любую кнопку.

ЗАРЯДЖАННЯ АКУМУЛЯТОРА

Під час зарядки автомобіль повинен бути відключений від живлення.

Час першої зарядки акумулятора 4-6 годин, але не більш ніж 10 годин. Наступні зарядки повинні проводитись на протязі 8-12 годин, но не біль ніж 20 годин.

1. Вставте штекер зарядного пристрою в гніздо для зарядки.
2. Підключіть зарядний пристрій до розетки.
3. Після повно зарядки акумулятора відключіть зарядний пристрій. Зарядку акумулятора повинні проводити тільки дорослі. Якщо автомобіль не буде використатися на протязі тривалого часу, рекомендується зарядити акумулятор повністю, потім проводити 1 раз в місяць. Це подовжить строк служби акумулятора.

ЗАМІНА АКУМУЛЯТОРА

1. Видаліть гвинт на задній частині сидіння т зніміть сидіння.
 2. Від'єднайте клеми акумулятора.
 3. Видаліть чотири гвинта зі всіх боків акумулятора.
- Акуратно витягніть акумулятор з відсіку.

ЗАПОБІЖНІ ЗАХОДИ ПРИ КОРИСТУВАННІ АКУМУЛЯТОРА

Для попередження пожежі використовуйте лише зарядні пристрої та джерела живлення, вказані виробником, забороняється використати інші марки зарядних пристроїв та джерел живлення, в противному випадку може відбутися пожежа та вибух.

Не використовуйте зарядний пристрій та акумулятор в інших виробках, інакше може статися перегрів та привести до загоряння й вибуху.

Завжди тримайте акумулятор сухим. Оберегайте його від дії прісної води.

При зарядці акумулятор виробляє шкідливі гази та має гострий запах.

Категорично заборонено палити поблизу акумуляторної батареї. Акумулятор повинен заряджатися в добре провітрюваному та сухому місці.

Не відкривайте акумулятор та зарядний пристрій.

Перевіряйте зарядний пристрій перед зарядкою. Якщо є якийсь-небудь пошкодження, припиніть його використання до тих пір, поки не буде проведено ремонт.

Якщо акумулятор нагрівається під час зарядки, це нормально, але його слід перевірити, якщо температура занадто висока.

ЗАПОБІЖНИК

Автомобіль оснащений автоматичним запобіжником, який відімкне живлення при перенавантаженні, а потім через 15-20 секунд перезапустить з'єднання. Щоб уникнути відключення запобіжника не перевантажуйте автомобіль, максимальна вага складає 35 кг. Не допускайте потрапляння іншої рідини в ланцюг, акумулятор та ін. Не змінюйте систему проводки.

Важливо!!

Щоб уникнути пошкодження коробки передач та двигуна, завжди зупиняйте автомобіль при зміні швидкості або напрямлення.

ТЕХНІЧНІ НЕПОЛАДКИ ТА ЇХ ВИДАЛЕННЯ

| Проблема | Причина | Усунення проблеми |
|---|---|--|
| Автомобіль не рухається | <ol style="list-style-type: none">1. Акумулятор розряджений.2. Спрацював запобіжник.3. Недостатній контакт із акумулятором.4. Акумулятор несправний.5. Погано зафіксовані колеса. | <ol style="list-style-type: none">1. Зарядіть акумулятор.2. Не використовуйте автомобіль-толокар протягом декількох хвилин або замініть запобіжник.3,4. Перевірте справність акумулятора.5. Підкрутіть гайки, які фіксують. |
| Акумулятор не заряджається | <ol style="list-style-type: none">1. Роз'єми акумулятора не зафіксовано.2. Відсутність живлення в мережі.3. Зарядний пристрій несправний.4. Запобіжник несправний. | <ol style="list-style-type: none">1. Зафіксуйте роз'єми.2. Спробуйте підключити зарядний пристрій до мережі пізніше.3. Змініть зарядний пристрій.4. Перевірте та замініть запобіжник. |
| Дія акумулятора нетривала | <ol style="list-style-type: none">1. Недостатній заряд акумулятора.2. Колеса забруднені.3. Автомобіль перевантажено. | <ol style="list-style-type: none">1. Заряджайте акумулятор своєчасно.2. Очистіть колеса.3. Не перевантажуйте автомобіль. |
| Автомобіль їде надто повільно | <ol style="list-style-type: none">1. Акумулятор недостатньо заряджений.2. Колеса забруднені.3. Автомобіль перевантажений. | <ol style="list-style-type: none">1. Необхідно заряджати акумулятор своєчасно.2. Очистіть колеса.3. Не перевантажуйте автомобіль. |
| Акумулятор нагрівається та шумить під час зарядки | <ol style="list-style-type: none">1. В акумуляторі відбувається хімічна реакція. | <ol style="list-style-type: none">1. Така реакція характерна для процесу зарядки акумулятора |
| Низький рівень зарядки | <ol style="list-style-type: none">1. Акумулятор несправний.2. Відсутність електрики в мережі.3. Автомобіль перевантажений.4. Поверхня, на якій знаходиться автомобіль, нерівна. | <ol style="list-style-type: none">1. Замініть акумулятор.2. Спробуйте під'єднати до мережі пізніше.3. Не перевантажуйте а автомобіль.4. Використовуйте автомобіль тільки на рівній поверхні. |

ЗАПОБІЖНІ ЗАХОДИ

1. Автомобіль розраховано на одну дитину від 3 років та витримує максимальне навантаження 30 кг.
2. Щоб уникнути пошкодження редуктора та механізмів автомобіля уникайте перевантаження дитячого транспорту.
3. Не дозволяйте дітям кататися удвох, перевозити вантажі чи буксувати.
4. Під час водіння використовуйте захисний шолом. Не дозволяйте дитині вставати з сидіння під час руху.
5. Не дозволяйте дитині торкатися коліс.
6. Не змінюйте різко направлення руху автомобіля.
7. Не допускайте катання дорослих.
8. Автомобіль дозволяється використати тільки під наглядом дорослих.
9. Перед кожним виїздом переконайтеся, що всі деталі автомобіля справні.
10. Щоб не допустити травм дітей внаслідок дрібних деталей, збережіть всі деталі та пакети в недоступному для дітей місці.
11. Не рекомендується використати автомобіль на проїжджій частині, схилах та інших небезпечних місцях.
12. Автомобіль дозволяється використати в суху погоду. Уникайте дощу та прямого контакту з водою.
13. Своєчасно очищуйте автомобіль від пилу та бруду. Допускається чистка сухою чи трохи вогкою тканиною без використання абразивних чистячих речовин.
14. Для змащування рухомих деталей, коліс та елементів керування використовуйте легкі масла.
15. Контакти підключення живлення не повинні бути замкнуті накоротко.
16. Перед використанням перевіряйте місця фіксації деталей.
17. Автомобіль слід зберігати вдалині від джерел тепла щоб уникнути пошкодження пластикових деталей.

Комплектація може відрізнятись від заявленої

Приємного вам катання!